

Скальватель оптических волокон KIWI 6231 Руководство пользователя

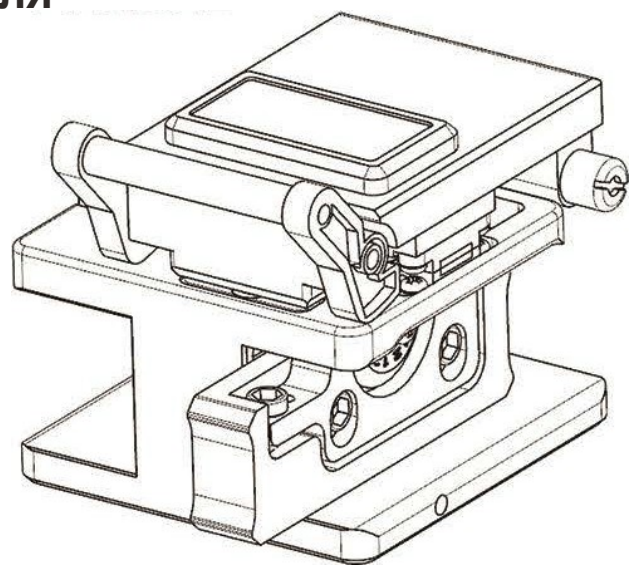

Прочитайте внимательно эту инструкцию перед использованием.

Храните скальватель в сухом и чистом помещении.

Храните скальватель при комнатной температуре.

Избегайте падений и ударов скальвателя. Не разбирайте его самостоятельно, обратитесь в **Сервисный Центр ООО КивиТех Тел. +7(495) 775-46-04.**

Для наилучшего результата регулярно очищайте прижимные резиновые подушки ватной палочкой, смоченной спиртом.

СКАЛЫВАНИЕ ВОЛОКНА ШАГ 1:

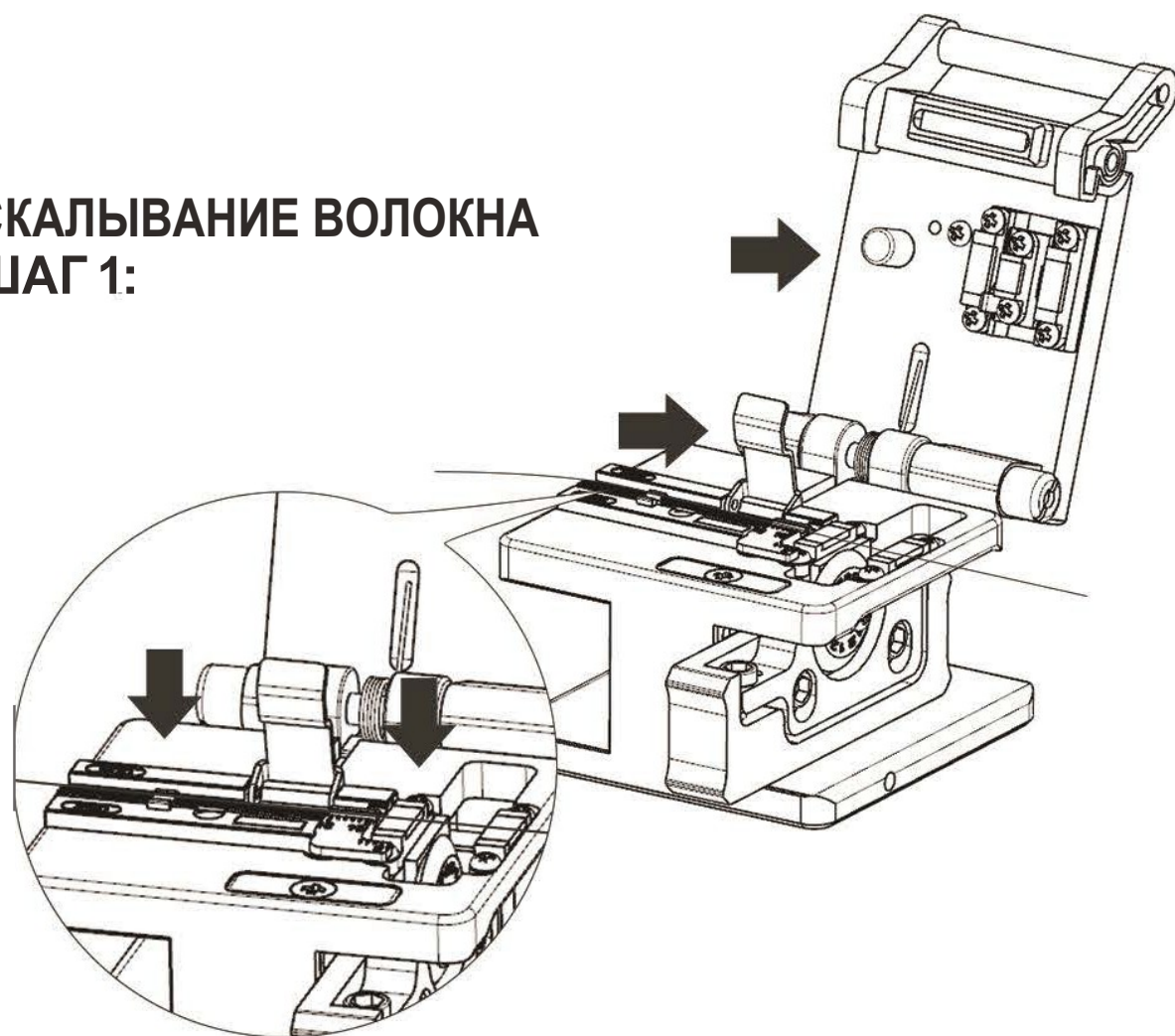

Откройте рычаг скальвателя и пластину для волокна, установите волокно в канавку пластины для волокна. Выставьте необходимую длину скола.

2

СКАЛЫВАНИЕ ВОЛОКНА ШАГ 3:

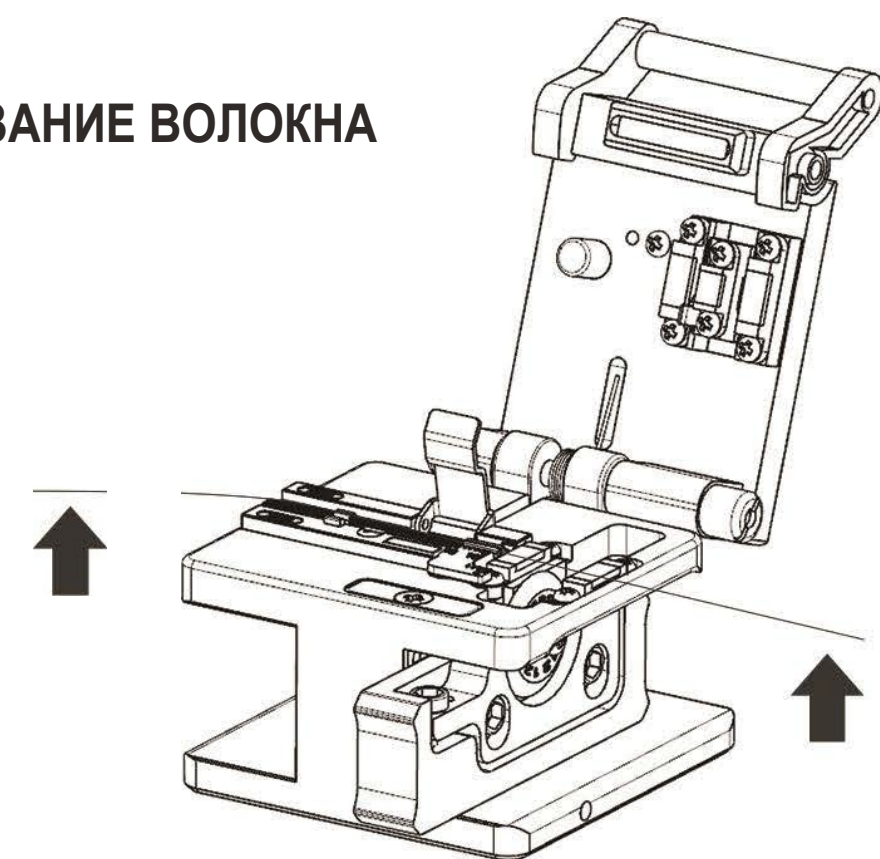

Осторожно откройте рычаг скальвателя и крышку пластины для волокна и извлеките волокно. Старайтесь ничего не касаться торцом волокна. Очищайте поверхность пластины для волокна.

4

ОПИСАНИЕ СКАЛЫВАТЕЛЯ

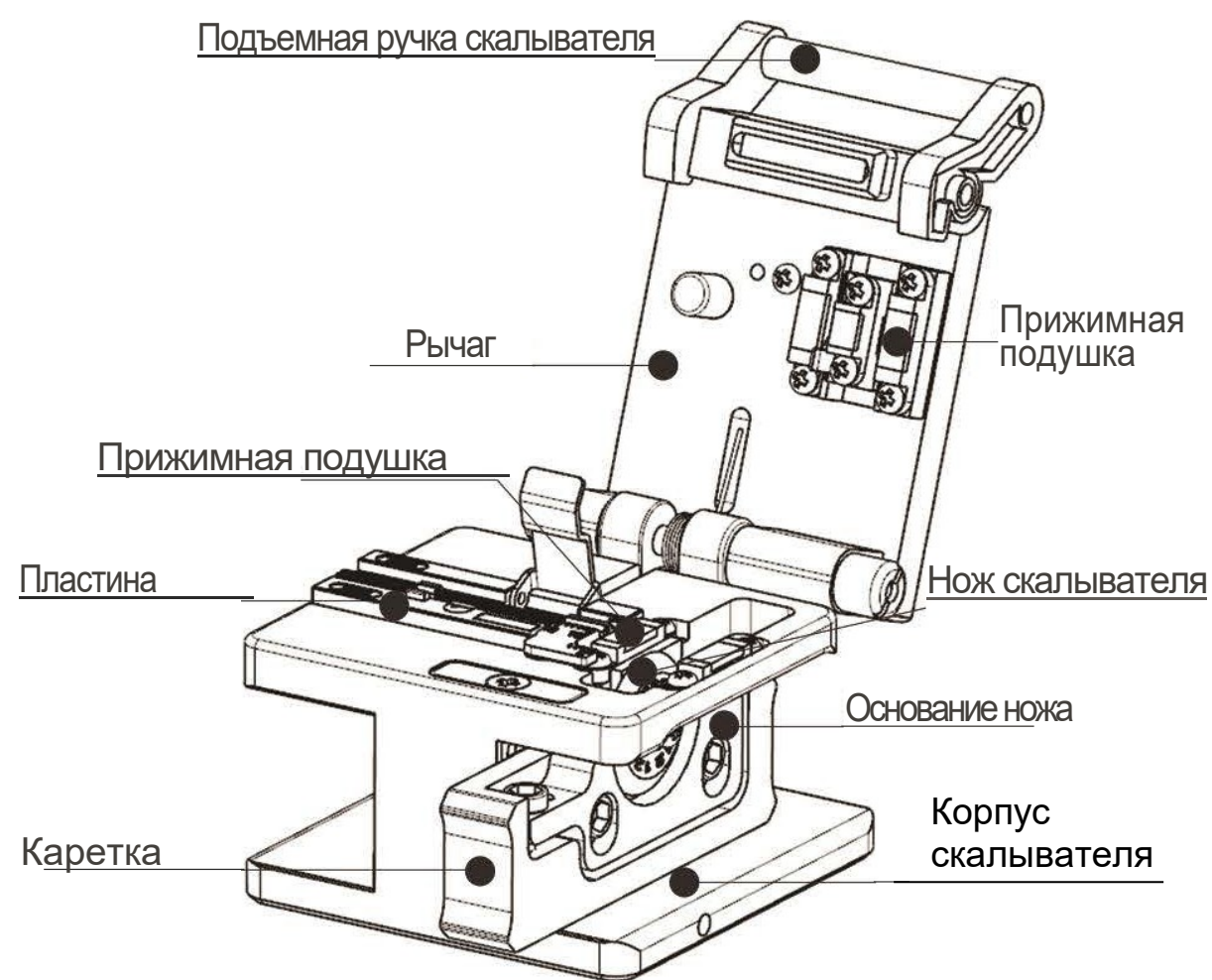

1

СКАЛЫВАНИЕ ВОЛОКНА ШАГ 2:

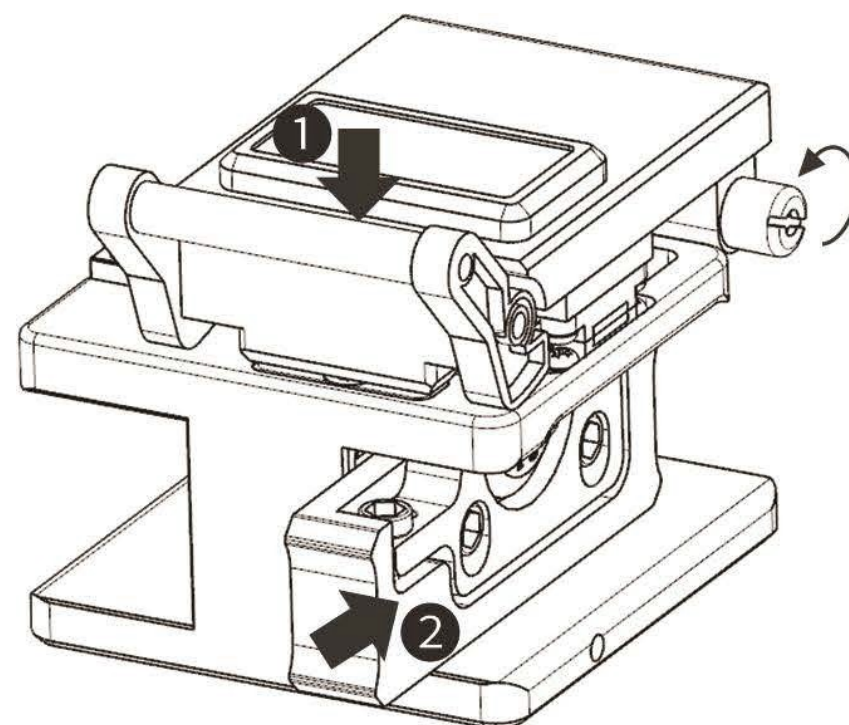

Закройте пластину волокна и рычаг, сдвиньте каретку от себя.

3

ОЧИСТКА СКАЛЫВАТЕЛЯ

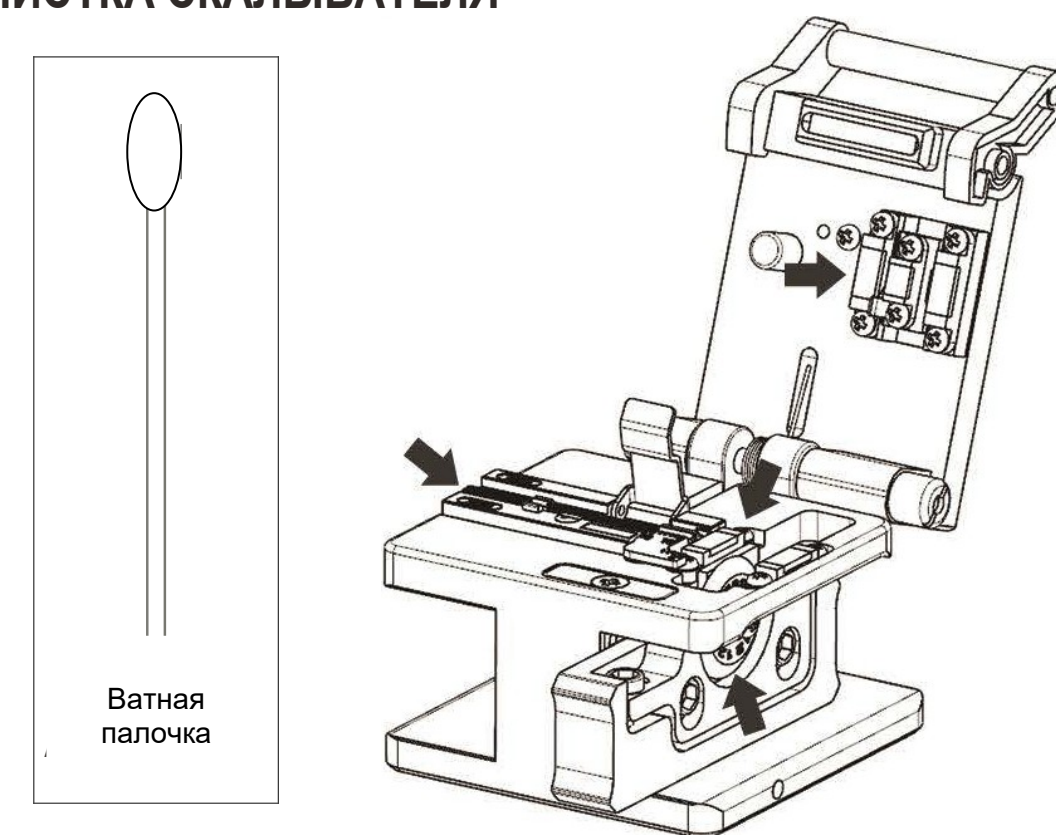

Очистка спиртом:

Периодически проводите очистку ватной палочкой, смоченной спиртом прижимных подушек, ножа скальвателя. Не используйте ацетон и другие вещества.

5

ЗАМЕНА НОЖА

Замените нож, когда используете все позиции.

ШАГ 1:

Открутите винт ножа, удалите нож пинцетом.

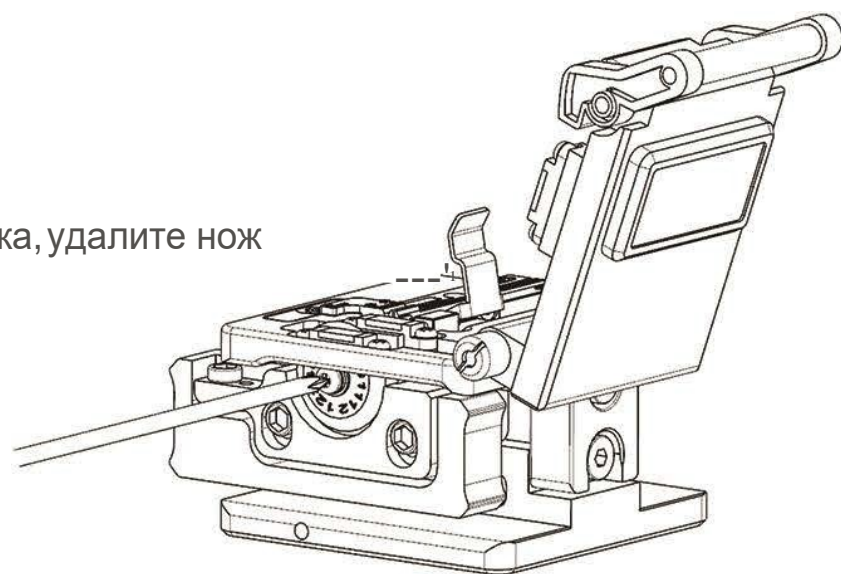

ШАГ 2:

Установите новый нож с помощью пинцета, вращайте нож ватной палочкой до позиции 1. Зафиксируйте нож винтом.

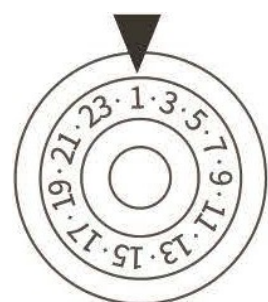

6

ШАГ 2:

Положите волокно или зубочистку на прижимные подушки скальвателя.

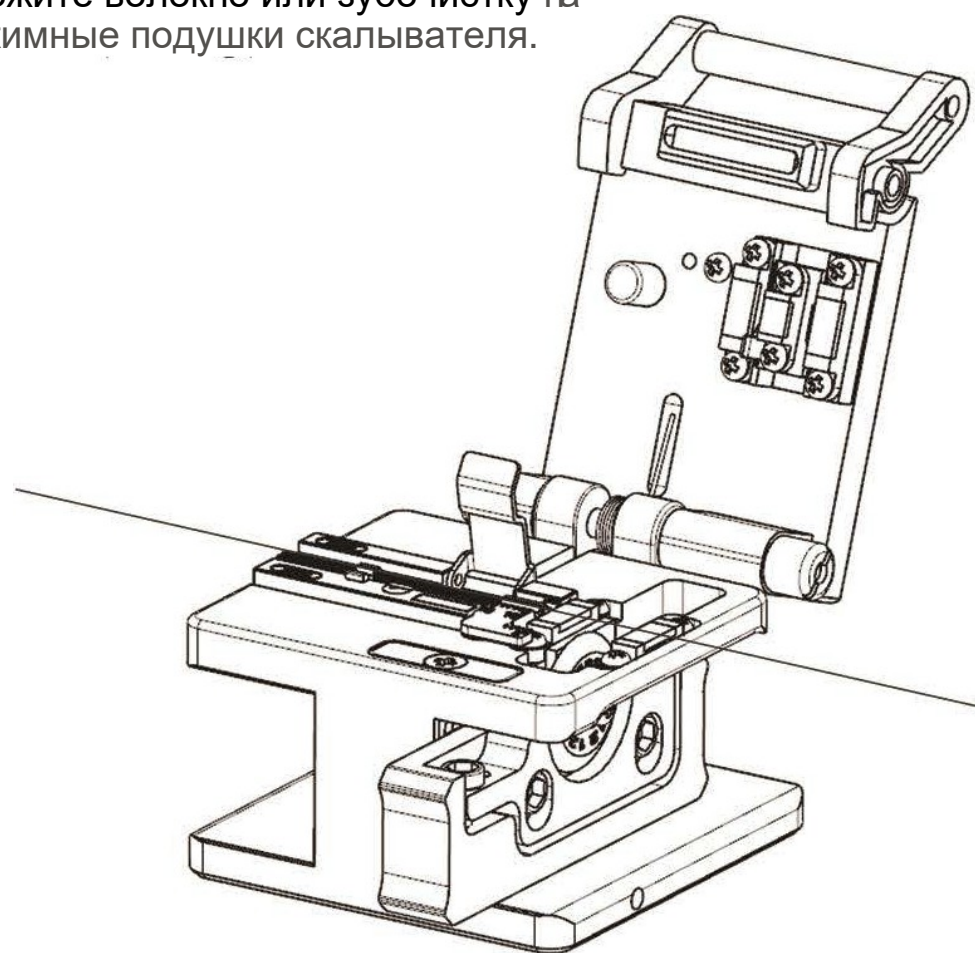

8

ШАГ 4:

Затяните винт ①, и два винта основания ножа с помощью шестигранного ключа или отвертки.

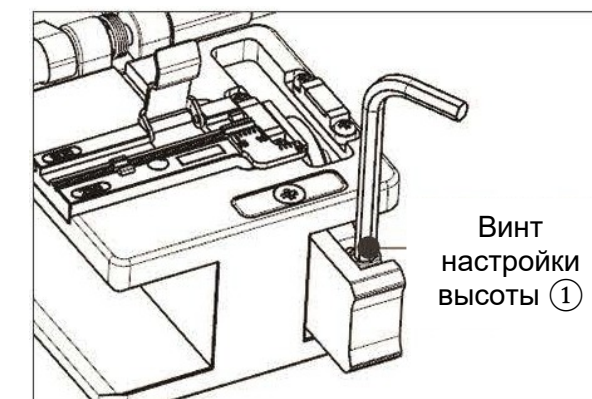

Винт
настройки
высоты ①

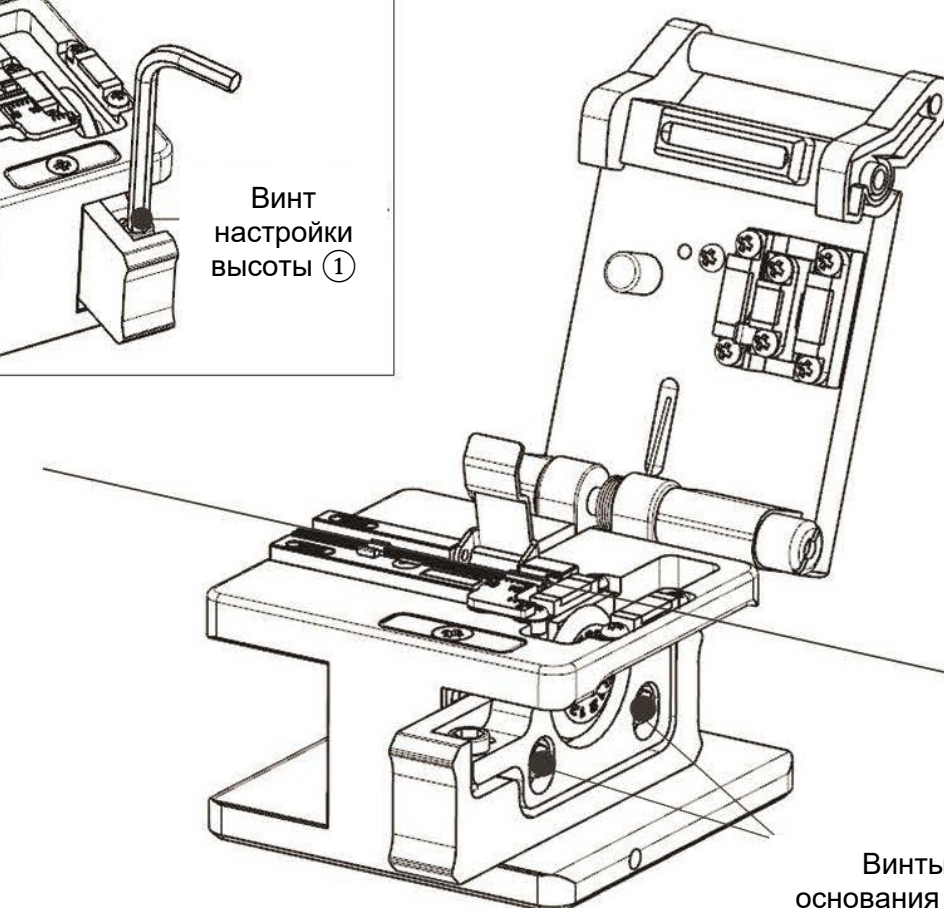

Винты
основания ножа

10

Настройка высоты ножа

При замене или повороте ножа нужно настроить его высоту.

ШАГ 1:

Ослабьте два винта основания ножа.

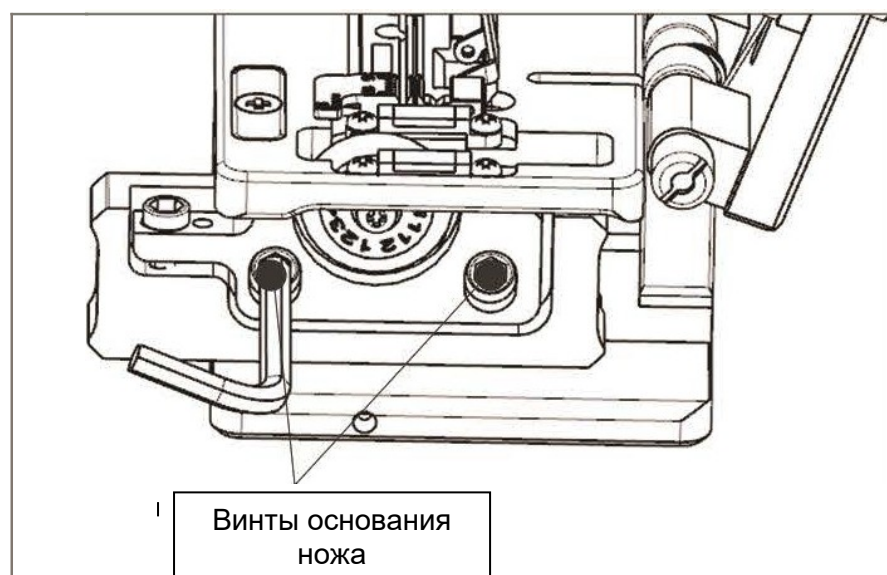

Винты основания
ножа

7

ШАГ 3:

Настройте высоту ножа, ослабив винт ① и вращая винт ②. Двигая каретку вперед, пока нож не будет касаться волокна/зубочистки. Вращайте винт ② по часовой стрелке на два деления.



Винты
настройки
высоты
① ②

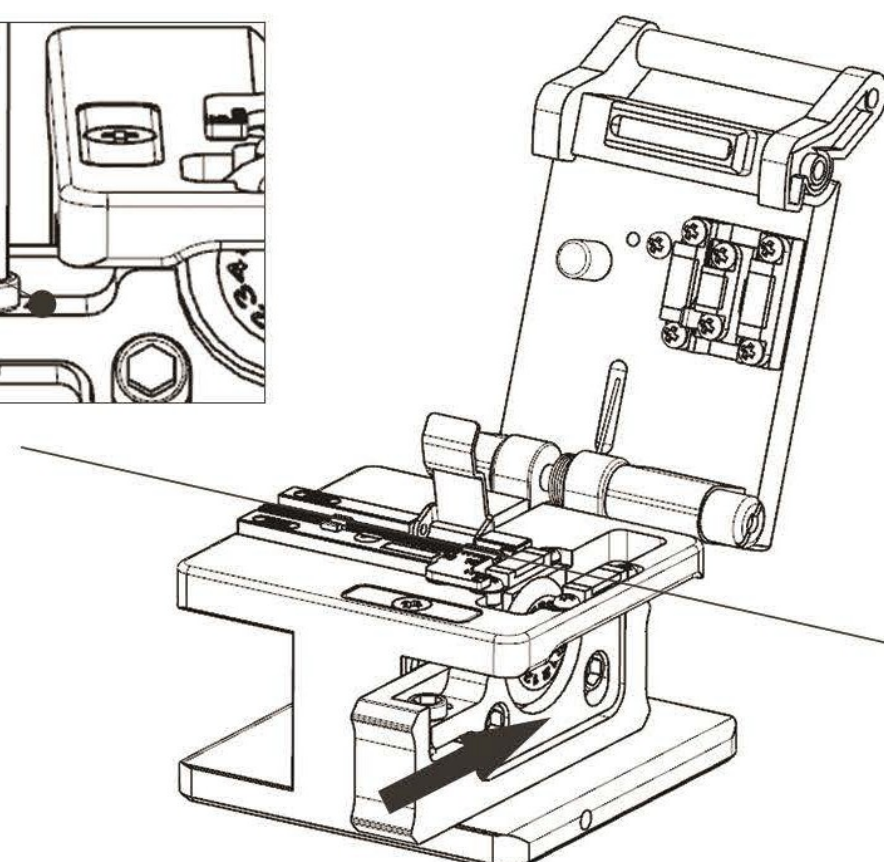

9

ШАГ 5:

Сделайте пробный скол волокна для проверки качества скола, и повторите шаг 3 и шаг 4 по настройке высоты ножа.

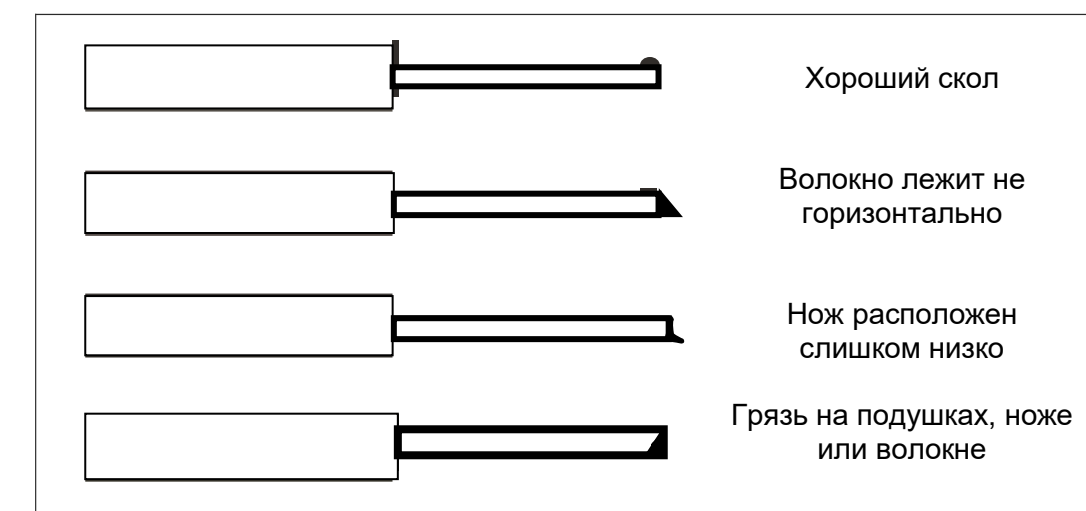

Возможные проблемы:

1. Волокно расположено не горизонтально.
2. Нож расположен слишком низко/высоко.
3. Грязь на прижимных подушках, ноже или волокне.

11